

**SIGMA BIKE COMPUTER
BC 506**

**BIKE COMPUTER
TOPLINE**



WWW.SIGMASPORT.COM

SIGMA EUROPA:

SIGMA Elektro GmbH
Dr.-Julius-Leber-Straße 15
D-67433 Neustadt a.d.W.
Tel. +49-(0)6321-9120-118
Fax +49-(0)6321-9120-34

SIGMA USA:

North America
1067 Kingsland Drive
Batavia, IL 60510, USA
Tel. +1-630-761-1106
Fax +1-630-761-1107
Toll Free: 888-744-6277

SIGMA ASIA:

Asia, Australia, South America
7F-1, No. 193, Ta-Tun 6th Street,
Taichung City, Taiwan
Tel. +886-4-2475 3577
Fax +886-4-2475 3563



WWW.SIGMASPORT.COM

BC 506

Printed in Germany: 085160/1



Inhalt / Content / Contenu / Contenuti / Contenido / Inhoud



Montage / Installation / Installazione / Montaje / Montage

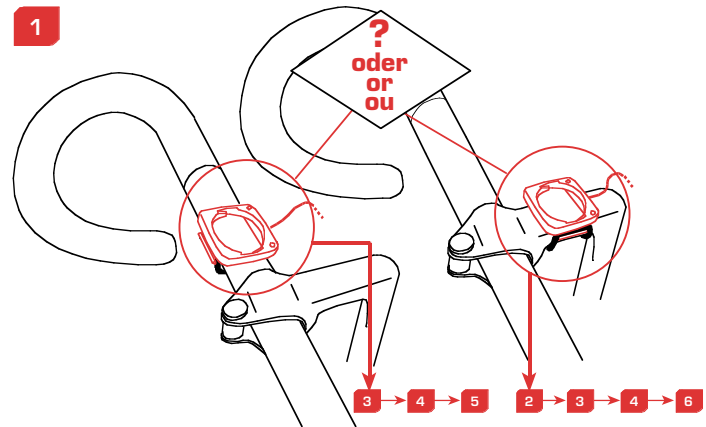

Montage / Installation / Installazione / Montaje / Montage

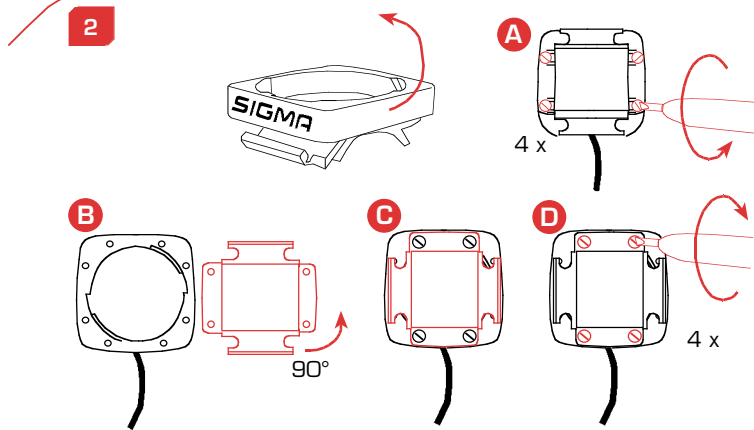

Montage / Installation / Installazione / Montaje / Montage

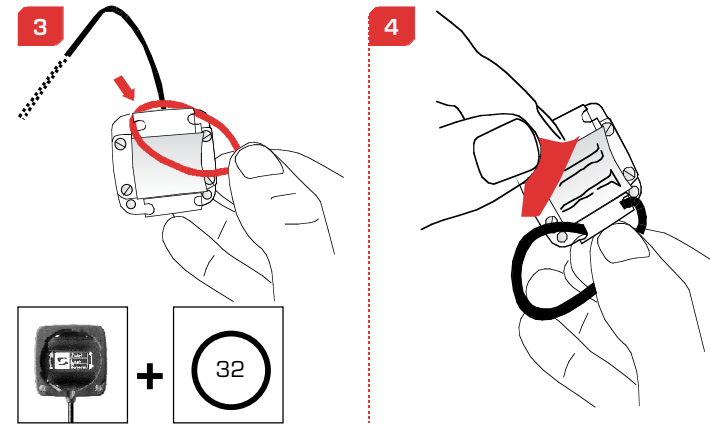

Montage / Installation / Installazione / Montaje / Montage

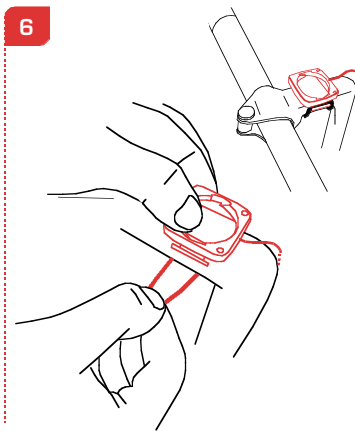
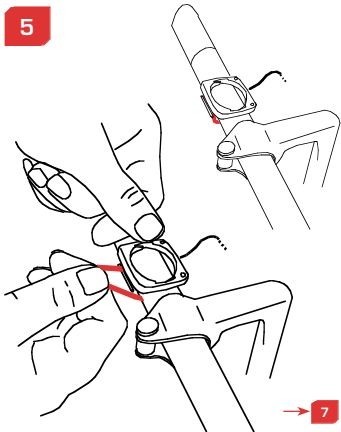

Montage / Installation / Installazione / Montaje / Montage

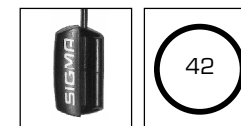
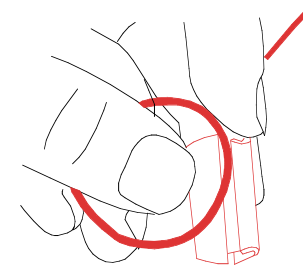
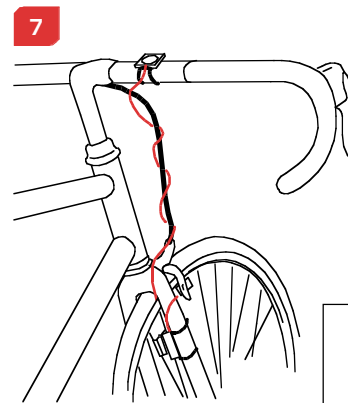

Montage / Installation / Installazione / Montaje / Montage

8

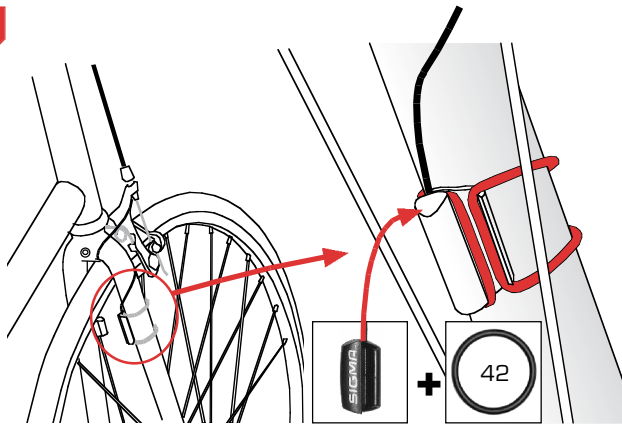

Montage / Installation / Installazione / Montaje / Montage

9

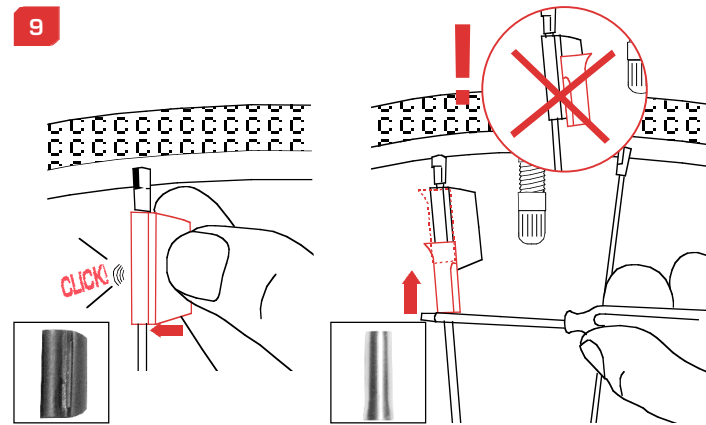

Montage / Installation / Installazione / Montaje / Montage

10

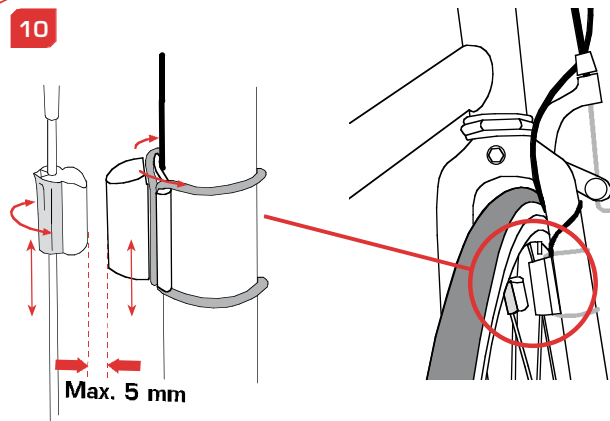

Montage / Installation / Installazione / Montaje / Montage

11

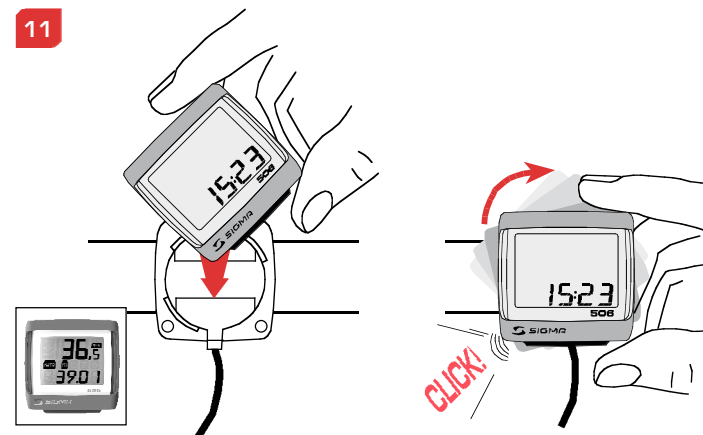

Mode / Reset



MODE

- Automatic On/Off
- Trip KM
- Trip M
- Ridetime
- Total Trip
- Clock

>3 sec = RESET

- Trip KM
- Trip M
- Ridetime

- (D)**
 - Zum Abrufen der Funktionen
 - Zurücksetzen der Funktionen (Tagesstrecke) und (Tagesfahrzeit) auf Null
- (GB)**
- (USA)**
 - To open the functions
 - To reset the functions (trip distance) and (trip time) to zero
- (F)**
 - Pour appeler les fonctions
 - Pour la remise à zéro des (distance journalière) et (temps parcouru).
- (I)**
 - Per richiamare le funzioni
 - Portare a zero (distanza giornal.) e tempo di percorrenza
- (E)**
 - Para activar las funciones
 - Para poner a cero los KM (distanza recorrida en el día) y del tiempo invertido
- (NL)**
 - Voor het oproepen van functies
 - Voor het terugzetten van functies (dagafstand) en (dag-fietstijd)

(D)

(GB) (USA)

(F)

(I)

(E)

(NL)

	(D)	(GB) (USA)	(F)	(I)	(E)	(NL)
	Funktionen	Functions	Fonctions	Funzioni	Funciones	Funcies
	Autom. Anzeigenwechsel	Auto display change	Changement automatique de l'affichage	Cambio display automatico	Cambio de visualización automático	Automtische functiewisseling
 	Tagesstrecke bis 99.999 km	Trip distance up to 99.999 km	Distance journalière 99.999 km	Distanza giornaliera 99.999 km	Distancia recorrida en el día 99.999 km	Dagafstand 99.999 km
	Tages-Fahrzeit bis 999:59 h	Trip time up to 999:59 h	Temps parcouru 999:59 h	Tempo del percorso. 999:59 h	Tiempo invertido 999:59 h	Dag-fietstijd 999:59 h
	Gesamtkilometer bis 99.999 km	Total distance up to 99.999 km	Distance totale 99.999 km	Distanza totale. 99.999 km	Distancia total recorrida 99.999 km	Totaalafstand 99.999 km
	Uhrzeit	Clock	Heure	Orologio	Hora	Klok
	Geschwindigkeit	Speed	Vitesse	Velocità	Velocidad	Snelheid

Anzeigenwechsel / Auto change / Changement d'affichage

AUTO

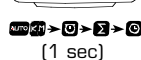
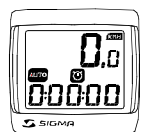

(1 sec)

D Automatic display of functions

- MODE-Taste betätigen, bis in der Anzeige erscheint.
- Nach 3 sec werden im 1 sec Takt die Funktionen automatisch abgerufen, bis die MODE-Taste wieder gedrückt wird. Danach werden mit der MODE-Taste die Funktionen einzeln abgerufen. -Funktion kann im Eingabemenü abgeschaltet werden.

GB Automatic display of functions

- Press MODE button until is displayed.
- After 3 sec the functions are opened automatically at 1 sec intervals until the MODE button is pressed again. Then the MODE button opens the functions individually function can be switched off in the entry menu.

F Affichage automatique des fonctions

- Actionner la touche MODE, jusqu'à ce que apparaisse sur l'écran.
- Au bout de 3 secondes, en cadence d'1 sec, les fonctions défilent automatiquement, jusqu'à ce que vous appuyez à nouveau sur la touche MODE. La fonction peut être désactivée dans le menu de réglages.

Cambio display / Cambio de visualización / Functie wisseling

AUTO

I Visualizzazione automatica delle funzioni

- Attivare il tasto MODE finché sul display appare .
- Dopo 3 secondi, avviene il richiamo automatico delle funzioni ad intervalli di 1 secondo, finché il tasto MODE non viene nuovamente premuto. Successivamente con il tasto MODE sarà possibile richiamare le funzioni singolarmente. La funzione può essere disattivata nel menu Immissioni.

E Indicación automática de las funciones

- Accionar la tecla MODE hasta que aparezca en la pantalla.
- Tras 3 segundos se activan automáticamente las funciones a intervalos de 1 segundo, hasta que se vuelva a pulsar la tecla MODE. Después las funciones se activan individualmente con la tecla MODE. La función puede desconectarse en el menú de introducción.

NL Automatisch aangeven van de functies

- MODE-toets indrukken, tot in het display verschijnt.
- Na 3 sec. wordt er per seconde automatisch een functie opgeroepen, totdat de MODE-toets weer ingedrukt wordt. Daarna worden de functies met de MODE-toets één voor één opgeroepen. -functie kan uitgeschakeld worden in het ingavemenü.

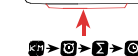

(Auto off)

Eingabe Radumfang / Wheel size / Dimension de roue



MODE ↑

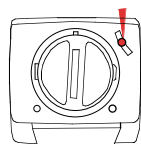

D Radumfang einstellen

- Auf der Rückseite die SET-Taste 3 sec gedrückt halten.
- Im Display erscheint 0.0.
- SET-Taste kurz drücken, Zahl blinkt.
- Mit MODE-Taste Wert eingeben – warten – die Anzeige springt automatisch zur nächsten Stelle.

GB Set wheel size

- Hold down the SET button on the rear for 3 sec.
- 0.0 is displayed.
- Press the SET button briefly, the number flashes.
- Enter value with the MODE button - wait - the screen jumps automatically to the next position after 3 sec.

F Régler la circonférence de la roue

- A l'arrière maintenir appuyée la touche SET pendant 3 sec.
- 0.0 apparaît sur l'écran.
- Appuyer brièvement sur la touche SET, le chiffre clignote.
- Entrer la valeur à l'aide de la touche MODE - attendre - au bout de 3 sec l'affichage passe automatiquement à l'emplacement suivant.

Larghezza ruota / Dimensión de la rueda / Wielomtrek

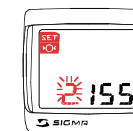

↑
1>2>3

I Impostazione larghezza ruota

- Tenere premuto il pulsante SET per 3 secondi sul lato posteriore. Il display visualizza 0.0.
- Premere brevemente il tasto SET, il numero lampeggia.
- Mediante il tasto MODE immettere il valore e attendere. La visualizzazione passa automaticamente, dopo 3 secondi, alla posizione successiva.

E Ajustar las dimensiones de la rueda

- Mantener pulsado en la parte trasera el botón SET durante 3 segundos. En la pantalla aparece 0.0.
- Pulsar brevemente la tecla SET, el número parpadea.
- Introducir el valor con la tecla MODE. Esperar. Tras 3 segundos la pantalla salta automáticamente al número siguiente.

NL Wielomtrek instellen

- Aan de achterkant de SET-toets gedurende 3 sec. ingedrukt houden. In het display verschijnt 0.0.
- SET-toets kort indrukken, cijfer knippert.
- Met de MODE-toets waarde ingeven - wachten - het display springt na 3 sec. automatisch naar de volgende positie.

Eingabe Radumfang / Wheel size / Dimension de roue

SET
W/S

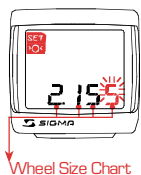

- D • Aus Tabelle **C** "Wheel Size Chart" (s. nächste Seite) den Ihrer Reifengröße entsprechenden Wert ermitteln. Diesen Wert eingeben.
- E • Alternativ: WS berechnen/ermitteln (Tab. **A** oder Tab. **B**)
- F • Nach der letzten Stelle mit SET-Taste bestätigen und mit MODE-Taste zur nächsten Einstellung wechseln oder Eingabe Menü verlassen (SET-Taste 3 sec drücken).
- GB • Determine the correct value for your wheel size from Table **C** "Wheel Size Chart" (refer to next page). Enter this value.
- USA • Alternative: calculate/determine WS (Tab. **A** or Tab. **B**).
- E • After the last digit, confirm by pressing the SET button and change to the next setting by pressing the MODE button or quit the entry menu (press the SET button for 3 sec.).
- F • Déterminer à partir du tableau **C** "Wheel Size Chart" (voir page suivante) la valeur correspondant à votre dimension de roue. Entrer cette valeur.
- E • Alternative: Calculer / déterminer WS (tab. **A** ou tab. **B**)
- F • Après le réglage du dernier chiffre, confirmer avec SET et à l'aide de la touche MODE passer au prochain réglage ou quitter le menu d'entrée (appuyer 3 sec sur SET).

Larghezza ruota / Dimensión de la rueda / Wielomtrek

SET
W/S

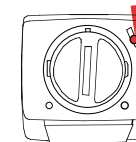

- I • Dalla tabella **C** "Wheel Size Chart" (vedi pagina seguente) rilevare il valore corrispondente alla misura della ruota. Immettere questo valore. Alternativa: calcolare/rilevare la misura della ruota, WS (tab. **A** o **B**)
- E • Dopo l'ultima posizione confermare con il tasto SET e passare alla posizione successiva mediante il tasto MODE, o uscire dal menu Immissioni (premere il tasto SET per 3 secondi).
- E • A partir de la tabla **C** "Wheel Size Chart" (véase la página siguiente) determinar el valor correspondiente al tamaño de la rueda. Introducir ese valor. Alternativa: calcular/determinar el tamaño de la rueda (tabla **A** o tabla **B**).
- E • Después de la última cifra confirmar con la tecla SET y cambiar con la tecla MODE al ajuste siguiente o abandonar el menú de introducción (pulsar la tecla SET durante 3 seg.
- NL • In Tabel **C** "Wheel Size Chart" (zie volgende pagina) de met uw wielomtrek overeenkomende waarde bepalen. Deze waarde ingeven.
- E • Alternatief: WS berekenen / bepalen (tab. **A** of tab. **B**).
- NL • Na de laatste positie met de SET-toets bevestigen en met de MODE-toets naar de volgende instelling gaan of ingavemenu verlaten (SET-toets 3 sec. ingedrukt houden).

Wheel Size Chart (Radgröße/Wheel Size/Dimension de roue)

A

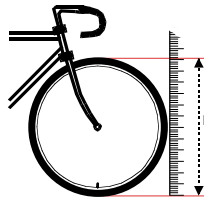

mm x 3,14

km/h:
WS = mm x 3,14
mph:
WS = mm x 3,14

B

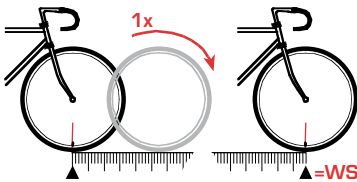

km/h:
WS = mm
mph:
WS = mm

Wheel Size Chart (Misura della ruota/Tamaño de rueda/Wielmaat)

C

ETRTO

16 x 1.75 x 2

kmh
mph

47-305	16x1.75x2	1272
47-406	20x1.75x2	1590
37-540	24x1 3/8 A	1948
47-507	24x1.75x2	1907
23-571	26x1	1973
40-559	26x1.5	2026
44-559	26x1.6	2051
47-559	26x1.75x2	2070
50-559	26x1.9	2089
54-559	26x2.00	2114
57-559	26x2.125	2133
37-590	26x1 3/8	2105
37-584	26x1 3/8x1 1/2	2086
20-571	26x3/4	1954

ETRTO

16 x 1.75 x 2

kmh
mph

32-630	27x1 1/4	2199
28-630	27x1 1/4 Fifty	2174
40-622	28x1.5	2224
47-622	28x1.75	2268
40-635	28x1 1/2	2265
37-622	28x1 3/8x1 5/8	2205
18-622	700x18C	2102
20-622	700x20C	2114
23-622	700x23C	2133
25-622	700x25C	2146
28-622	700x28C	2149
32-622	700x32C	2174
37-622	700x35C	2205
40-622	700x40C	2224

Eingabe AUTO/ AUTO entry / Réglage AUTO

SET AUTO

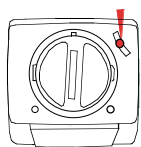

MODE ↑

- Im Eingabe-Menü die MODE-Taste drücken bis **AUTO** erscheint.
 - Auf der Rückseite SET-Taste drücken (ON blinkt).
 - Mit der MODE-Taste ON oder OFF einstellen.
 - Mit SET-Taste bestätigen.
 - Mit MODE-Taste zur nächsten Einstellung wechseln oder Eingabe Menü verlassen (SET-Taste 3 sec drücken).
- GB** • In the entry menu, press the MODE button until **AUTO** is displ.
- USA** • Press the SET button on the rear (ON flashes).- Set ON or OFF using the MODE button.
- Confirm by pressing the SET button.
- Press MODE to change to the next setting or leave the entry menu (press SET for 3 sec).

F • Dans le menu d'entrée, appuyer sur la touche MODE jusqu'à ce que **AUTO** apparaisse.- A l'arrière appuyer sur la touche SET (ON clignote)
- Régler ON ou OFF à l'aide de la touche MODE.
- Confirmer avec la touche SET.
- A l'aide de la touche MODE passer au prochain réglage ou quitter le menu d'entrée (appuyer 3 sec sur la touche SET).

Immissione AUTO / Introducción AUTO / Ingave AUTO

SET AUTO

- I** • Nel menu Immissioni premere il tasto MODE fino alla visualizzazione di **AUTO**.
- Sul lato posteriore premere il tasto SET (ON lampeggia).
- Impostare ON o OFF mediante il tasto MODE.
- Confermare con il tasto SET.
- Con il tasto MODE passare alla regolazione successiva o uscire dal menu Immissioni (premere il tasto SET per 3 sec.).
- E** • En el menú de introducción pulsar la tecla MODE hasta que aparezca **AUTO**.
- En la parte trasera pulsar la tecla SET (ON parpadea).
- Con la tecla MODE ajustar ON u OFF.
- Confirmar con la tecla SET.
- Cambiar al ajuste siguiente con la tecla MODE o abandonar el menú de introducción (pulsar la tecla SET durante 3 seg).
- NL** • In het ingavemenu de MODE-toets indrukken totdat **AUTO** verschijnt.
- Aan de achterkant de SET-toets indrukken (ON knippert).
- Met de MODE-toets ON of OFF instellen.
- Met de SET-toets bevestigen.
- Met de MODE-toets naar de volgende instelling gaan of ingavemenu verlaten (SET-toets 3 sec. indrukken).

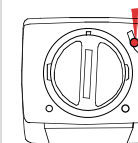
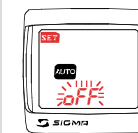

Eingabe kmh/mph / Entry kmh/mph / Réglage kmh/mph

SET **KPH**
MPH

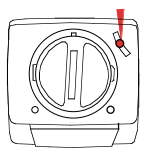

MODE ↑

- D** • Im Eingabe Menü die Mode-Taste drücken bis **KPH** in der Anzeige erscheint.
 - Auf der Rückseite SET-Taste drücken (**KPH** blinkt).
 - Mit MODE-Taste kmh oder mph (**MPH**) wählen.
 - Mit SET-Taste bestätigen.
 - Mit MODE-Taste zur nächsten Einstellung wechseln oder Eingabe Menü verlassen (SET-Taste 3 sec drücken).
- GB** • In the entry menu press MODE until **KPH** is displayed.
- USA** • Press SET on the rear (**KPH** flashes).
 - Select kmh or mph (**MPH**) by pressing MODE.
 - Confirm by pressing SET.
 - Press MODE to change to the next setting or leave the entry menu (press SET for 3 sec).
- F** • Dans le menu d'entrée appuyer sur la touche MODE jusqu'à ce que **KPH** apparaisse sur le tableau d'affichage.
 - A l'arrière appuyer sur la touche SET (**KPH** clignote)
 - A l'aide de la touche MODE choisir kmh ou mph (**MPH**).
 - Confirmer avec la touche SET
 - A l'aide de la touche MODE passer au prochain réglage ou quitter le menu d'entrée (appuyer 3 sec sur la touche SET).

Immissione kmh/mph / Introducción kmh/mph / Ingave kmh/mph

- I** • Nel menu Immissioni premere il tasto MODE fino alla visualizzazione di **KPH** sul display.
 - Sul retro premere il tasto SET (**KPH** lampeggia).
 - Selezionare kmh o mph (**MPH**) mediante il tasto MODE.
 - Confermare con il tasto SET.
 - Con il tasto MODE passare alla regolazione successiva o uscire dal menu Immissioni (premere il tasto SET per 3 sec.).
- E** • En el menú de introducción pulsar la tecla MODE hasta que aparezca **KPH** en la pantalla.
 - En la parte trasera pulsar la tecla SET (**KPH** parpadea).
 - Con la tecla MODE seleccionar kmh o mph (**MPH**).
 - Confirmar con la tecla SET.
 - Cambiar al ajuste siguiente con la tecla MODE o abandonar el menú de introducción (pulsar la tecla SET durante 3 seg.).
- NL** • In het ingavemenu de MODE-toets indrukken totdat **KPH** in het display verschijnt.
 - Aan de achterkant de SET-toets indrukken (**KPH** knippert).
 - Met de MODE-toets kmh of mph (**MPH**) selecteren.
 - Met de SET-toets bevestigen.
 - Met de MODE-toets naar de volgende instelling gaan of ingavemenu verlaten (SET-toets 3 sec. indrukken).



Eingabe Gesamt-km / Total km entry / Distance totale

SET

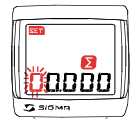
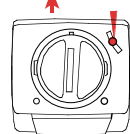

- D** • Im Eingabe Menü die MODE-Taste drücken bis **2** (Gesamtkilometer) in der Anzeige erscheint.
• Auf der Rückseite SET-Taste drücken, die erste Ziffer blinkt.
• Mit MODE-Taste Wert einstellen - warten - die Anzeige springt automat. an die nächste Stelle.
- GB** • In the entry menu press MODE until **2** (total kilometres) is displayed.
USA • Press SET on the rear; the first digit flashes.
• Enter the value with the MODE button - the display jumps automatically to the next digit.
- F** • Dans le menu d'entrée appuyer sur la touche MODE jusqu'à ce que **2** (distance totale en km) apparaisse sur le tableau d'affichage.
• A l'arrière appuyer sur la touche SET, le premier chiffre clignote.
• Entrer la valeur à l'aide de la touche MODE - attendre - au bout de 3 sec l'affichage passe automatiquement au chiffre suivant.

Distanza totale / Total distance / Totaalafstand

SET

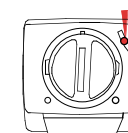

- I** • Nel menu Immissioni premere il tasto MODE fino alla visualizzazione di **2** (distanza totale in chilometri).
• Sul lato posteriore premere il tasto SET: la prima cifra lampeggia.
• Impostare il valore mediante il tasto MODE e attendere. La visualizzazione mostra automaticamente la posizione successiva.
- E** • En el menú de introducción pulsar la tecla MODE hasta que aparezca **2** (kilómetros totales) en la pantalla.
• En la parte trasera pulsar la tecla SET, parpadea la primera cifra.
• Ajustar el valor con la tecla MODE. Esperar. La indicación salta automáticamente a la cifra siguiente.
- NL** • In het ingavemenu de MODE-toets indrukken totdat **2** in het display verschijnt.
• Aan de achterkant de SET-toets indrukken, het eerste cijfer knippert.
• Met de MODE-toets waarde instellen - wachten - het display springt automatisch naar de volgende positie.

Eingabe Gesamt-km / Total km entry / Distance totale



- Nach letzter Einstellung mit SET-Taste bestätigen.
- Mit MODE-Taste zur nächsten Einstellung wechseln oder Eingabe Menü verlassen (SET-Taste 3 sec drücken).

- GB • After the last setting, confirm by pressing SET.
- USA • Press MODE to change to the next setting or leave the entry menu (press SET for 3 sec).

3 sec



- F • Après le dernier réglage, confirmer avec la touche SET.
- A l'aide de la touche MODE passer au prochain réglage ou quitter le menu d'entrée (appuyer 3 sec sur la touche SET).

Distanza totale / Total distance / Totaalafstand



- I • Dopo l'ultima impostazione confermare con il tasto SET.
- Con il tasto MODE passare alla regolazione successiva o uscire dal menu Immissioni (premere il tasto SET per 3 sec.).

- E • Tras el último ajuste confirmar con la tecla SET.
- Cambiar al ajuste siguiente con la tecla MODE o abandonar el menú de introducción (pulsar la tecla SET durante 3 segundos).

- NL • Na de laatste instelling met de SET-toets bevestigen.
- Met de MODE-toets naar de volgende instelling gaan of ingavemenu verlaten (SET-toets 3 sec. indrukken).

Eingabe Uhrzeit / Clock entry / Réglage heure

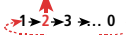
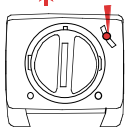

- D** • Im Eingabe-Menü MODE-Taste drücken bis (Uhrzeit) in der Anzeige erscheint.
• Auf der Rückseite SET-Taste kurz drücken.
- GB** • In the entry menu press MODE until (time) is displayed.
USA • Press SET briefly on the rear.
- F** • Dans le menu d'entrée appuyer sur la touche MODE jusqu'à ce que (heure) apparaisse sur le tableau d'affichage.
• A l'arrière appuyer brièvement sur la touche SET.

• Die Eingabe der Zeit erfolgt wie unter Eingabe Gesamtkilometer.(kmh = 24 h / mph = 12 h)

• The time is entered in the same way as for total kilometres (kmh = 24 h / mph = 12 h).

• L'entrée du temps s'effectue comme pour l'entrée de la distance totale (kmh = 24h / mph = 12h).

Orologio / Hora / Ingave klok

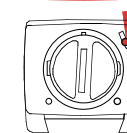

- I** • Nel menu Immissioni premere il tasto MODE fino alla visualizzazione di (orologio).
- E** • En el menú de introducción pulsar la tecla MODE hasta que aparezca (hora) en la pantalla.
- NL** • In het ingavemenu de MODE-toets indrukken totdat (klok) in het display verschijnt.

• Sul lato posteriore premere brevemente il tasto SET.
• L'immissione dell'orologio avviene come con l'immissione del numero totale di chilometri (kmh= 24 h/mph= 12 h).

• En la parte trasera pulsar la tecla SET brevemente.
• La introducción de la hora se realiza como la introducción de los kilómetros totales (kmh = 24 h / mph = 12 h).

• Aan de achterkant de SET-toets kort indrukken.
• De ingave van de tijd geschiedt zoals bij ingave totaalafstand (kmh = 24 h / mph = 12 h).

Löschen / Reset / Remise à zéro

RES



< 2.5 sec



- D** • MODE-Taste länger als 1 sec gedrückt halten, RESET-Anzeige blinkt. Länger als 2,5 sec gedrückt halten, setzt (Tagesstrecke) und (Tagesfahrzeit) auf 0 zurück.
- GB** • Hold down MODE for longer than 1 sec, RESET flashes. Hold for longer than 2.5 sec and (trip distance) and (trip time) are reset to 0.
- USA** •
- F** • Maintenir appuyée la touche MODE plus d'1 sec, l'affichage REINITIALISATION clignote. En appuyant plus de 2,5 sec, (distance journalière) et (temps parcouru) sont remis à zéro.

Resettare / Puesta a cero / Reset

RES

- I** • Tenere premuto il tasto MODE per più di 1 secondo: la visualizzazione di RESET lampeggia. Se si tiene premuto per più di 2,5 sec. avviene il ripristino su 0 di (distanza giornaliera) e (tempo di percorrenza giornaliera).
- E** • Si se mantiene pulsada la tecla MODE durante más de 1 segundo parpadea la indicación RESET. Mantenerla pulsada durante más de 2,5 segundos restablece (recorrido diario) y (duración diaria del trayecto) a 0.
- NL** • MODE-toets langer dan 1 sec. ingedrukt houden, RESET-aanduiding knippert. Langer dan 2,5 sec. ingedrukt houden, zet (dagafstand) en (dagrijtijd) op 0 terug.

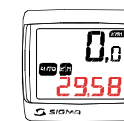

> 2.5 sec



Allgemeine Hinweise



Batterie:

1 Lithium Knopfzelle 2032, 3V.
Batteriewechsel nach ca. 3 Jahren, bzw.
wenn die Anzeige schwächer wird.
Batteriefach mit einer Münze öffnen.

Batteriewechsel:

- Vor dem Wechsel Radgröße (WS) und (Gesamtkilometer) notieren.
- Plus und Minus beachten, bei geöffnetem Batteriefach müssen Sie die PLUS-Seite der Batterie sehen!
- Falls Dichtungsring lose, wieder einlegen.
- Nach Batteriewechsel müssen (Gesamtkilometer), Radgröße (WS) und (Uhrzeit) neu eingegeben werden. Die Anzeige springt automatisch auf Eingabe der Radgröße.

Wir haften gegenüber unserem jeweiligen Vertragspartner für Mängel nach den gesetzlichen Vorschriften. Batterien sind von der Gewährleistung ausgenommen. Im Falle der Gewährleistung wenden Sie sich bitte an den Händler, bei dem Sie Ihren Fahrrad Computer gekauft haben. Sie können den Fahrrad Computer mit Ihrem Kaufbeleg und allen Zubehörteilen auch an die nachfolgende Adresse senden. Bitte achten Sie dabei auf ausreichende Frankierung.

Sigma Elektro GmbH
Dr.-Julius-Leber-Straße 15
D-67433 Neustadt/Weinstraße

Service-Tel. ++49-(0)6321-9120-118
E-Mail: service@sigmasport.com

Bei berechtigten Ansprüchen auf Gewährleistung erhalten Sie ein Austauschgerät. Es besteht nur Anspruch auf das zu diesem Zeitpunkt aktuelle Modell. Der Hersteller behält sich technische Änderungen vor.

Problemlösungen

► KMH keine Anzeige

- Hülse über Magnet geschoben (s. Bild 9)?
- alten Lenkerhalter mit Funkübertragung (RDS) verwendet?
- Computer richtig auf der Halterung eingerastet?
- Kontakte auf Oxidation / Korrosion überprüft?
- Kabel auf Bruchstellen überprüft?
- Abstand zw. Magnet und Sensor? (max. 5 mm)
- Überprüft ob Magnet magnetisiert ist ?

► Keine Displayanzeige (Anzeige leer)

- Batterie überprüfen
- Batterie richtig eingelegt (Plus und Minus)
- Batteriekontakt ok ? (vorsichtig nachbiegen!)

► KMH zeigt falsch an

- 2 Magnete montiert ?
- Magnet richtig positioniert?
- Radumfang (WS) falsch eingestellt ?

► Displayanzeige schwarz/träge

- Temperatur zu hoch (>60° C) oder zu tief (<0° C)

General remarks



Battery:

1 lithium type 2032, 3V. Change batteries after appr. 3 years or as soon as the display fades. Open the battery compartment cover with a coin.

Changing batteries:

- Before changing take note of wheel size (WS) and (total distance).
- Observe plus and minus. When battery compartment is open, you should see the plus pole!
- Refit rubber seal if detached.
- After change of batteries (total distance), wheel size (WS) and (clock) must be re-entered. kmh/mph is shown as first value on the display.

Warranty

We are liable for damages in accordance with the statutory regulations in respect to our contractual partners.

Remarques générales

(F)

Pile:

1 lithium type 2032, 3V. Changement de la pile après env. 3 ans ou dès que l'affichage faiblit. Ouvrir le boîtier de pile avec une pièce de monnaie.

Changement de pile

- Avant le changement de pile, penser à noter la dimension de la roue (WS) et la distance totale **2**
- Respecter le Plus et le Moins. Le Plus doit être visible lorsque l'on ouvre le boîtier.
- En cas de déplacement du joint d'étanchéité, le remettre en place.
- Après le changement de pile il faut reprogrammer **2** (Distance totale), la dimension de la roue (WS) et **3** (l'heure). KMH/MPH s'affiche automatiquement à l'écran.

Garantie

Nous accordons une garantie à notre partenaire contractuel conformément à la législation.

Osservazioni generali

(I)

Batteria:

1 litio 2032, 3v. Sostituire dopo circa 3 anni o quando il display sbiadisce. Aprire il coperchio con una moneta.

Sostituzione delle batterie

- Prima di procedere prendere nota della misura della ruota (WS) e della distanza totale **2**
- Osservare i poli positivo e negativo. Quando si apre si vede il polo POSITIVO
- Sostituire l'anello di gomma se rovinato
- Dopo la sostituzione delle batterie **2** (distanza totale), misure della ruota (WS) e **3** (orologio) debbono essere reinserite KMH/MPH sono mostrate come primo valore sul display.

Garanzia

Rispondiamo dei vizi nei confronti della parte contraente in base alle disposizioni di legge.

Observaciones generales

(E)

Pila:

1 de Litio del tipo 2032, 3V. Cambio de pila aproximadamente a los 3 años o cuando la visualización sea débil. Abrir la sede de la pila con una moneda.

Cambio de pila

- Antes del cambio de pila, recuerde anotar la dimensión de la rueda (WS) y de la distancia total recorrida **2**
- Respetar el + y el - . El + debe ser visible cuando se abre la sede de la pila.
- En caso de desplazamiento de la junta de estanqueidad , proceda a su colocación
- Después del cambio de pila es necesario reprogramar **2** (Distancia total recorrida), la dimensión de la rueda (WS) et **3** (la hora). KMH/MPH se visualiza automáticamente en la pantalla

Garantía

Nos responsabilizamos de las deficiencias frente a nuestro socio contractual según lo dispuesto en los reglamentos legales.

Algemene opmerkingen

(NL)

Batterij:

1 Lithium type 2032.3V Wissel de Batterijen na 3 jaar of eerder als de batterijenzwakker wordt.Batterijdeksel met munt openen.

Batterijen wisselen

- Vóór het wisselen van de batterijen noteer WS wielomtrek en **2** Let op Plus en Min, bij het afnemen van de deksel moet de Plus van de batterij zichtbaar zijn. Dichtingsring goed plaatsen
- Na het verwisselen van de batterijen moeten de Totaalafst. **2** ,Wielomtrek en de Klok **3** nieuw ingesteld worden. De display toont autom. KMH/MPH voor verdere instelling.

Garantie

Garantie op onze producten volgens de wettelijke bepalingen.



P Funções

Mudança de visualização automática

Distância percorrida diária (KMH/MPH)

Tempo percorrido

Distância total

Hora

Velocidade

P MODE/RESET

- Para aceder às funções
- Para repor em zero as funções (percurso diário percorrido) e (tempo percorrido diário)

PL Funkcje

Autom. zmiana wyświetlacza

Kilometry dzienne

Dzienny czas jazdy

Dystans przejechany łącznie

Zegar

Prędkość

PL MODE/RESET

- Do wywołania funkcji
- Cofnięcie funkcji (kilometry dzienne) i (dzienny czas jazdy) na zero

P Mudança de visualização / Zmiany na wyświetlaczu

Visualização automática das funções

- Premir a tecla-MODE até visualizar na indicação.
- Após 3 segundos as funções aparecem automaticamente durante apenas 1 segundo, até que a tecla-MODE seja novamente premida. Carregando na tecla-MODE, aparecem apenas as funções. A função pode ser desligada no menu.

PL Automatyczne wyświetlenie funkcji

- Uruchomić przycisk MODE, aż na monitorze wyświetlacza pojawi się .
- Po 3 sek. automatycznie w rytmie sekundowym wywoływane będą funkcje, aż przycisk MODE nie zostanie ponownie wcisnięty. Następnie każda funkcja za pomocą przycisku MODE będzie wywoływana osobno. Funkcja może zostać wyłączona w menu wejściowym.

P Programar a dimensão da roda / Wielkość koła

- Premir o botão SET, na parte traseira, durante 3 segundos.
- No display é visualizado .
- Premir brevemente a tecla-SET e o número pisca.
- Inserir o valor com a tecla-MODE, esperar e a indicação avança automaticamente após 3 segundos para a próxima posição.
- Determinar na tabela C "Wheel Size Chart" (ver próxima página) o valor correspondente à dimensão da sua roda. Introduzir esse valor.
- Alternativa: calcular / determinar WS (tabela A ou tabela B).
- Depois da última posição, confirmar a entrada com a tecla-SET e avançar com a tecla-MODE para o próximo ajuste ou sair do menu (premir a tecla-SET durante 3 seg.).

AUTO





SET
WS

Dimensão da roda / Wielkość koła

Nastawienie obwodu koła

- Na tylnej ściance wcisnąć przycisk SET i przytrzymać przez 3 sek.
- Na wyświetlaczu pojawi się .
- Wcisnąć na krótko przycisk SET, liczba zaczyna migać.
- Przyciskiem MODE wprowadzić wartość - odczekać - wskazanie przejedzie automatycznie po 3 sek. do następnego miejsca.
- Z tabeli C "Wheel Size Chart" (p. następna strona) ustalić odpowiedni wymiar opony. Wprowadzić tą wartość.
- Alternatywnie: obliczyć / ustalić WS (Tab. A lub Tab. B)
- Na ostatniej pozycji zatwierdzić za pomocą przycisku SET i z MODE przejść do następnego nastawienia lub opuścić menu wejściowe (wcisnąć przycisk SET na 3 sek.).





Hora / Zegarek

-  • Premir a tecla-MODE no menú até visualizar  (hora) na indicação.
 - Premir brevemente a tecla-SET na parte traseira.
 - A introdução do tempo faz-se como a introdução dos quilómetros totais (kmh = 24 h / mph = 12 h).
-  • W menu wejściowym wcisnąć przycisk MODE aż na wyświetlaczu pojawi się  (zegar).
- Na tylnej ściance na krótko wcisnąć przycisk SET.
 - Wprowadzenie czasu następuje podobnie jak wprowadzenie kilometrów (kmh = 24 h / mph = 12 h).









Distância total / Dystans całkowity



-  • Premir a tecla-MODE no menú até visualizar  (quilómetros totais) na indicação.
 - Ao premir a tecla-SET na parte traseira, o primeiro algarismo pisca.
 - Programar o valor com a tecla-MODE, esperar e a indicação avança automaticamente para a próxima posição.
 - Confirmar com a tecla-SET após o último ajuste.
 - Avançar para o próximo ajuste com a tecla-MODE ou sair do menú (premir a tecla-SET durante 3 segundos).
-  • W menu wejściowym wcisnąć przycisk MODE do pojawienia się  (dystans przejechany łącznie).
- Na tylnej ściance wcisnąć przycisk SET, pierwsza cyfra zaczyna migać.
 - Przyciskiem MODE nastawić wartość - odczekać - wskazanie przejedzie automatycznie po 3 sek. do następnego miejsca. Po ostatnim nastawieniu zatwierdzić przyciskiem SET.
 - Przyciskiem MODE przejść do następnego nastawienia lub opuścić menu wejściowe (wcisnąć przycisk SET na 3 sek.).



Repôr a zero / Resetowanie

-  • Manter a tecla-MODE premida durante mais de 1segundo, até a indicação RESET piscar. Manter premido durante mais de 2,5 segundos, repõe  (percurso diário percorrido) e  (tempo percorrido diário) em 0.
-  • Wcisnąć przycisk MODE powyżej 1 sek., wskazanie RESET miga. Przy przytrzymaniu dłuższym niż 2,5 sek.,  (kilometry dzienne) i  (dzienny czas jazdy) ustawiają się na 0.



H Funkciók

Automatikus kijelzőváltás

Napi táv
99.999 km-ig

Napi utazási idő 999:59-ig

Teljes kilométer 99.999 km-ig

Pontos idő

Sebesség

H MODE/RESET

- A funkciók lehívásához
- Visszalépés a funkciókból
 (napi táv) és
 (napi utazási idő) nullára

CZ Funkce

Autom. změna zobrazení

Denní trasa až
99.999 km

Denní doba jízdy až 999:59

Celkové kilometry až 99.999 km

Čas

Rychlost

CZ MODE/RESET

- Pro vyvolání funkci
- Vynulování funkci
 (Denní trasa) a
 (Denní doba jízdy)

H Kijelzőváltás / Změna zobrazení

A funkciók automatikus kijelzése

- A MODE gombot addig nyomogassuk, amíg a kijelzőn a meg nem jelenik.
- 3 másodperc elteltével 1 perces ütemben automatikusan lehívja a funkciókat, amíg a MODE gombot újra meg nem nyomjuk. Ezután a MODE gomb segítségével egyenként lehet lehívni a funkciókat. Az funkciót a bevitel menüben lehet kikapcsolni.

CZ Automatické zobrazení funkce

- Tisknete tlačítko MODE, dokud se neobjeví na displeji .
- Po 3 s se funkce automaticky vyvolávají v 1s intervalech, dokud znovu nestisknete tlačítko MODE. Poté se funkce vyvolávají jednotlivě tlačítkem MODE. Funkce může být vypnuta v menu zadávání.

H Kerékméret bevitel / Zadání obvodu kola

- Tartsuk nyomva 3 másodpercig a hátoldalon található SET-gombot.

- A kijelzőn jelenik meg.
- Nyomjuk meg röviden a SET gombot, a szám most villog.
- A MODE gombbal adjuk meg a kívánt értéket, várjunk, a kijelző 3 másodperc elteltével automatikusan a következő számjegyre ugrik.
- A C táblázatból "Wheel Size Chart" (lsd. következő oldal) ki kell olvasni a kerékméretnek megfelelő értéket. Ezt az értéket kell beállítani.
- Vagy: kerékméretet kiszámítani / meghatározni (A táblázat vagy B táblázat).
- Az utolsó számjegy után a SET gombbal hagyjuk jóvá a beállítást, és váltsunk a következő beállításra a MODE gombbal, vagy hagyjuk el a bevitel menüt (a SET gombot tartsuk nyomva 3 másodpercig).

AUTO





SET
W/S

Kerékméret bevitel / Zadání obvodu kola

Nastavení obvodu kola

- Na zadní straně přidrže stisknuté tlačítko SET po dobu 3 sekund.
- Na displeji se objeví .
- Tlačítko SET krátce stiskněte, číslo bliká.
- Pomocí tlačítka MODE zadejte hodnotu - počkejte - zobrazení automat. přejde po 3 s k dalšímu místu.
- Z tabulky C „Tabulka rozměrů kol“ (viz další strana) zjistěte hodnotu, která odpovídá rozměru vašich pneumatik. Zadejte tuto hodnotu.
- Alternativně: PK vypočítejte/stanovte (tab. A nebo tab. B).
- Po posledním místě potvrďte tlačítkem SET a přejděte pomocí tlačítka MODE k dalšímu nastavení nebo opusťte menu zadávání (stiskněte tlačítko SET na 3 s).





Pontos idő bevitel / Zadání času

-  • A bevitel menüben nyomogassuk a MODE gombot, amíg  (pontos idő) meg nem jelenik a kijelzőn.
 - Nyomjuk meg röviden a hátoldalon lévő SET gombot.
 - Az idő megadása ugyanúgy történik, mint a teljes kilométer megadása (km/h = 24 h / mph = 12 h).
-  • V menu zadávání tiskněte tlačítko MODE, dokud se na displeji nezobrazí  (Cas).
- Na zadní straně krátce stiskněte tlačítko SET.
 - Zadávání času se provádí jako při zadávání celkových kilometrů (km/h = 24 h / mile/h = 12 h).









Teljes kilométer bevitel / Zadání celkových kilometrů



-  • A bevitel menüben nyomkodjuk a MODE gombot, amíg  (teljes kilométer) meg nem jelenik.
 - Nyomjuk meg a hátoldalon lévő SET gombot, az első számjegy villogni kezd.
 - A MODE gombbal állítsuk be a kívánt értéket, várjunk, a kijelző 3 másodperc elteltével automatikusan a következő számjegyre ugrik.
 - Az utolsó beállítás után hagyjuk jóvá a SET gombbal.
 - Váltunk a következő beállításra a MODE gombbal, vagy hagyjuk el a bevitel menüt (a SET gombot tartjuk nyomva 3 másodpercig).
-  • V menu zadávání tiskněte tlačítko MODE, dokud se na displeji nezobrazí  (Celkové kilometry).
- Na zadní straně stiskněte tlačítko SET, první číslice bliká.
 - Tlačítkem MODE nastavte hodnotu - počkejte - zobrazení automat. přejde na další místo.
 - Po posledním nastavení potvrďte pomocí tlačítka SET.
 - Pomocí tlačítka MODE přejděte k dalšímu nastavení, nebo opusťte menu zadávání (stiskněte tlačítko SET na 3 s).

Törles / Smazání

-  • Tartjuk nyomva a MODE gombot több, mint 1 másodpercig, a RESET-kijelző villog. Ha 2,5 másodpercnél tovább nyomva tartjuk, a  (napi kilométer) és a  (napi utazási idő) visszaáll nullára.
-  • Přidržíte-li tlačítko MODE déle než 1 sekundu, zobrazení RESET bliká. Přidržíte-li jej déle než 2,5 sekundy,  (Denní trasa) a  (Denní doba jízdy) se vynulují.



Observações gerais

P

Pilha:

1 pilha de lítio tipo botão 2032, 3V. Mudança da pilha ao fim de aprox. 3 anos ou quando a visualização for fraca. Abrir a tampa com uma moeda.

Mudança da pilha

- Antes de proceder à mudança da pilha deve anotar a dimensão da roda (VVS) e a  (distância total).
- Respeitar o pólo positivo e negativo. O pólo positivo deve ser visível quando se abrir a tampa!
- No caso de deslocamento da junta de impermeabilização, recolocá-la devidamente.
- Depois da mudança da pilha é necessário programar novamente  (distância total), dimensão da roda (VVS) e  (hora). A indicação avança automaticamente para kmh/mph.

Garantia

A garantia aplica-se no quadro da lei em vigor sobre garantias.



Wskazówki ogólne

PL

Baterie:

1 bateria litowa 2032, 3V. Wymiana baterii po ok. 3 latach, względnie jeżeli wskazania stają się coraz mniej czytelne. Kieszeń na baterie należy otwierać monetą.

Wymiana baterii:

- Przed wymianą zapisać wielkość kola (WS) i  (dystans przejechany łącznie).
- Przestrzegać prawidłowej BIEGUNOWOŚCI baterii, przy otwartej kieszeni musi być widoczny biegun PLUS baterii!
- W przypadku, gdy pierścien uszczelniający jest luźny należy go ponownie włożyć.
- Po wymianie baterii  (łącznie przejechany dystans), wielkość kola (WS) oraz  (czas) muszą zostać wprowadzone na nowo. Wskazanie przechodzi automatycznie do wprowadzenia wielkości kola.



Általános utasítások

H

Elem:

1 db Lithium gombelem 2032, 3V. Elemcsere kb. 3 év elteltével, ill. ha a kijelző gyengül. Az elemtartót egy érmével nyithatjuk ki.

Mudança da pilha

- Csere előtt jegyezzük fel a kerékméretet (WS) és a -t (teljes kilométer).
- Figyeljünk a pozitív és a negatív pólusra, nyitott elemtartó esetén az elem PLUS-oldalát kell látni!
- Ha a tömítőgyűrű kijön, tegyük vissza a helyére.
- Elemcsere után a -t (teljes kilométer), kerékméretet (WS) és -t (pontos idő) újból be kell állítani. A kijelző automatikusan a kerékméret bevitelére ugrik.

A hibákra vonatkozóan garanciát vállalunk a mindenkori szerződéses partnereinkkel szemben a törvényi előírásoknak megfelelően. Az elemekre a garancia nem vonatkozik.



Všeobecné pokyny

CZ

Baterie:

1 lithiová knoflíková baterie 2032, 3V. Výměna baterie po cca 3 letech, popř. když zobrazení slabne. Příhradku na baterii otevřete mincí.

Vyměna baterie

- Před výměnou si poznamenejte rozměr kola (RK) a  (Celkové kilometry).
- Dbejte na plus a minus, při otevření příhrádce na baterii musíte vidět kladnou stranu baterie!
- Pokud je těsnicí kroužek volný, vložte jej znovu.
- Po výměně baterie je nutno znovu zadat  (Celkové kilometry), rozměr kola (RK) a  (čas). Zobrazení automaticky přejde na zadávání rozměru kola.

Batterien können nach Gebrauch zurückgegeben werden.

Batteries can be returned after use.

Le batterie possono essere restituite dopo l'uso.
Les piles peuvent être redonnées après usage.
Las pilas pueden ser devueltas después de su uso.
Batterijen na gebruik inleveren.

